

Suszarka do ręk MERIDA CUBEFLOW PLUS, stal matowa

symbol: EIM104

Bezpieczna i niezawodna automatyczna suszarka do ręk wyposażona w czujnik zbliżeniowy. Metalowa obudowa, matowa. Podwójna ochrona przed przegrzaniem zapewnia trwałość urządzenia. Silny strumień nawiewu (30 m/s) i wysoka wydajność (270 m³/h) pozwalają wysuszyć ręce dwa razy szybciej niż przy użyciu standardowej suszarki do ręk. Suszarka suszy strumieniem ciepłego powietrza, gdy ręce znajdują się w odległości 11 cm lub mniejszej od wylotu powietrza i zatrzymuje pracę 1 sekundę po odsunięciu ręk. Jest to idealny wybór do hoteli, biur, toalet publicznych, itd.

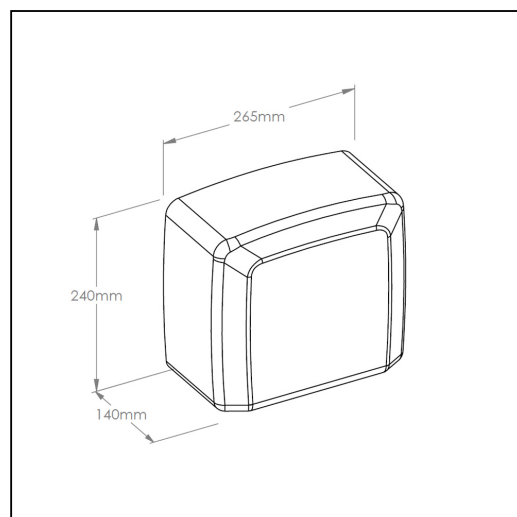

Parametry

materiał	stal matowa
wysoko	24 cm
szeroko	26,5 cm
gł boko	14 cm
moc znamionowa	2500 W
moc silnika	200 W
moc grzałki	2300 W
zasilanie	220V-240V / 50Hz-60Hz
pobór prądu	10,9 A
prędkość obrotowa silnika	8200 obr/min
temperatura powietrza	55 °C
klasa ochrony p. por.	klasa I
czas suszenia	30 s
natężenie dźwięku	72 dB
prędkość powietrza	108 km/h
bryzgoszczelność	IPX1
wydajność	4,5 m ³ /min
waga	5,09 kg